

# AVANT<sup>®</sup>

## Bilaga till originalbruksanvisningen



### Vedkap/vedklyv

Produktnummer

A446852

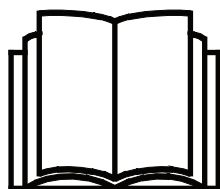

Läs bruksanvisningen noga innan redskapet tas i bruk och följ alla anvisningar.

Spara anvisningen för senare behov.

Tillverkare:

**AVANT<sup>®</sup>**  
AVANT TECNO OY  
e-mail: sales@avanttecno.com

Ylötie I  
33470 YLÖJÄRVI  
FINLAND  
Tel. +358 3 347 8800  
Fax +358 3 348 5511



# INNEHÅLL

<b>1. FÖRORD</b> .....	<b>4</b>
Varningssymboler i denna handbok .....	5
<b>2. AVSETT ANVÄNDNINGSAÄNDAMÅL</b> .....	<b>6</b>
<b>3. SÄKERHETSANVISNINGAR FÖR ANVÄNDNING AV ARBETSREDSKAPET</b> .....	<b>7</b>
3.1    Säker stopprocedur .....	9
3.2    Personlig skyddsutrustning .....	10
<b>4. TEKNISKA SPECIFIKATIONER</b> .....	<b>11</b>
<b>5. KOPPLA ARBETSREDSKAPET</b> .....	<b>12</b>
5.1    Fastsättning av hydraulkopplingar .....	13
5.2    Används med förlängningssats för hydraulslangarna .....	15
5.2.1    Installation av hydrauliska komponenter .....	15
<b>6. ANVÄNDARINSTRUKTIONER</b> .....	<b>19</b>
6.1    Kontroller före användning .....	20
6.1.1    Kvalifikationer för maskinförare.....	20
6.2    Drift.....	21
<b>7. UNDERHÅLL OCH GARANTI</b> .....	<b>25</b>

## I. Förord

---

Avant Tecno Oy vill tacka dig för att du har köpt det här arbetsredskapet till din Avant-lastare. Det har utformats och tillverkats baserat på många års erfarenhet inom produktutveckling och tillverkning. Genom att bekanta dig med den här instruktionsboken och följa anvisningarna, säkerställer du din egen säkerhet och säkrar tillförlitlig drift av och en lång livslängd för utrustningen. Läs alla anvisningar noggrant innan du börjar använda utrustningen eller utför underhåll på den.

Detta tillägg är en ytterligare anvisning till den ursprungliga bruksanvisningen och innehåller inte all nödvändig information om en säker och korrekt användning av utrustningen. Läs alltid den ursprungliga bruksanvisningen.

Med dessa ytterligare instruktioner och originalinstruktionerna kan även en oerfaren användare använda redskapet och lastaren på ett säkert sätt. Instruktionsböckerna innehåller viktiga anvisningar också för erfarna AVANT-användare. Se till att alla personer som använder lastaren har fått tillräcklig handledning och att de har bekantat sig med handböckerna för lastaren, varje redskap som används och samtliga säkerhetsanvisningar innan utrustningen tas i bruk. Det är förbjudet att använda utrustningen för andra ändamål eller på något annat sätt än vad som beskrivs i de här instruktionsböckerna. Ha instruktionsböckerna nära till hands under utrustningens hela livslängd. Om du säljer eller överlämnar utrustningen till en tredje part, ska du se till att överlämna instruktionsböckerna till den nya ägaren. Om handboken går förlorad eller skadas, kan du begära en ny från din lokala Avant-återförsäljare eller från tillverkaren.

Utöver säkerhetsanvisningarna som finns i den här instruktionsboken, måste du efterleva alla arbetsmiljölagar, lokala lagar och andra regler rörande användningen av utrustningen. Särskild uppmärksamhet ska fästas på de regler som gäller användning av utrustningen på allmänna vägområden. Kontakta din Avant-återförsäljare för mer information om lokala regler innan du använder lastaren på allmänna vägar.

Kontakta din lokala AVANT-återförsäljare beträffande eventuella frågor, reervdelar eller några som helt problem som kan uppstå i samband med driften av din maskin.

Den här handboken är en översättning av de ursprungliga anvisningarna på engelska. På grund av fortlöpande produktutveckling, kan en del detaljer i den här handboken skilja sig något från din utrustning. Bilderna i den här handboken kan visa tillvalsutrustning eller funktioner som för närvarande inte är tillgängliga. Vi förbehåller oss rättigheten att utan föregående meddelande ändra innehållet i den här handboken. Copyright © 2023 Avant Tecno Oy. Alla rättigheter förbehålles.

## Varningssymboler i denna handbok.

Följande varningssymboler används i den här handboken. De indikerar faktorer som måste tas hänsyn till, detta för att minska risken för personskador och skador på egendom:



### **VARNING VARNINGSSYMBOL**

Denna symbol betyder: **“Varning, var uppmärksam! Det handlar om din säkerhet!”**

Läs noggrant meddelandet som följer, det varnar för en omedelbar risk som kan ge upphov till allvarliga personskador.

Varningssymbolen och tillhörande säkerhetsmeddelande indikerar viktig information om säkerhet i denna handbok. Den används för att rikta uppmärksamheten på instruktioner som rör din personliga eller andras säkerhet. Var uppmärksam när du ser denna symbol, det handlar om din säkerhet, läs noggrant meddelandet som följer och informera även andra operatörer.

### **FARA**

Detta signalord betecknar en farlig situation som, om den inte undviks, kommer att orsaka dödsfall eller allvarliga personskador.

### **VARNING**

Detta signalord betecknar en potentiellt farlig situation som, om den inte undviks, kan orsaka dödsfall eller allvarliga personskador.

### **OBSERVERA**

Detta signalord används när mindre skador kan uppstå om instruktionerna inte följs ordentligt.

### **OBS!**

Detta signalord indikerar information om korrekt användning och underhåll av utrustningen.

Underlåtenhet att iaktta anvisningarna som symbolen indikerar, kan leda till att utrustningen går sönder eller andra egendomsskador.

## 2. Avsett användningsändamål

AVANT Vedmaskin är ett redskap som är lämpligt för användning med AVANT kompaklastare som visas i tabell 1. Redskapet är avsett att användas av en person i taget för att kapa och klyva ved. Vedmaskinen kan användas antingen kopplad till lastaren, eller med en extra slangförlängningssats, kan den också användas längre bort från lastaren. Vedmaskinen måste placeras stadigt på marken.

Vedmaskinen är utrustad med hydrauliskt matarband och elevatorsystem som standard. Tillvalet stocklyft får inte användas med 400-seriens lastare.

Vedmaskinen kapar stocken med ett motorsågsblad till inställd längd på mellan 200 och 500 mm. Klyvningen aktiveras automatiskt efter kapningen. Redskapet klyver ved med en hydraulcylinder, som trycker veden mot en klyvkiel. Stockens diameter kan vara upp till 310 mm. Hydraulcylindern återgår till inställt läge efter att veden har klyvts. En 4-delad klyvkiel är standardutrustning; 6-delad klyvkiel finns som tillval. Klyvkielen är justerbar, vilket gör det möjligt att klyva veden i bara 2 bitar, om så önskas.

Vedmaskinen är inte konstruerad för någon annan användning än vad som anges i den här bruksanvisningen och får inte användas för andra ändamål än vad som är avsett. Vedmaskinen är endast avsedd för en enda användare. Andra personer får inte komma i närheten av redskapet eller lastaren. Vedmaskinen är endast avsedd för användning utomhus.

Läs alltid originalbruksanvisningen för Japa 315 och denna Avant bruksanvisning. Denna bruksanvisning innehåller ytterligare information som är viktig när du använder Japa 315 Vedprocesser med Avant-lastare.

Arbetsredskapet har utformats så att det är så underhållsfritt som möjligt. Maskinföraren kan utföra de rutinemässiga underhållsåtgärderna. Allt reparationsarbete kan inte utföras av användaren, utan krävande reparations- och underhållsåtgärder ska lämnas till professionella tekniker. Alla underhållsarbeten måste utföras med lämplig säkerhetsutrustning. Reservdelar måste vara identiska med originalspecifikationerna, vilket kan säkerställas genom att endast använda originalreservdelar. En separat reservdelskatalog kan finnas tillgänglig, kontakta din Avant-återförsäljare.

Bekanta dig med service- och underhållsanvisningarna i den här handboken. Kontakta din AVANT-återförsäljare om du har ytterligare frågor om drift eller underhåll av utrustningen eller om du behöver reservdelar eller underhållsservice.

**Tabell 1 - Vedkap/vedklyv - Kompatibilitet med Avantlastare**

Avant	220 <sub>serie 2</sub>	313S	420	520	525LPG	630	735	850	e6
	225	320S	423	523	R28	R35	745		
	225LPG			R20	528	640	750	860i	e6
					530	645i	755i		
						650i	760i		
A446852	-	-	(•)	•	•	•	•	•	(•)

Det rekommenderas att endast använda redskapet med lastare märkta med i tabell 1. Vid användning med modeller märkta med ( ), kan ytterligare motvikter behövas. För frågor beträffande kompatibilitet med modeller som inte presenteras i tabellen, ska du kontakta din Avant-återförsäljare. Stocklyften finns inte tillgänglig för lastare i 400-serien.

Med elektriska lastare kan batterikapaciteten begränsa drifttiden.

### 3. Säkerhetsanvisningar för användning av arbetsredskapet

Tänk på att säkerheten beror på flera faktorer. Kombinationen av lastare och redskap är mycket kraftfull och felaktig eller vårdslös användning eller underhåll kan orsaka allvarliga personskador eller skador på egendom. På grund av detta måste alla maskinförare noggrant läsa instruktionsböckerna och bekanta sig med korrekt användning av både lastaren och redskapet innan idrifttagande. Använd inte redskapet om du inte helt har bekantat dig med dess användning och därmed sammanhängande risker.



**FARA**

**Missbruk, vårdslös användning eller användning av ett redskap som är i dåligt skick kan orsaka risk för allvarliga skador.** Bekanta dig med lastarens kontroller, rätt kopplingsförfarande och korrekt sätt att manövrera redskapet på ett säkert område. Lär dig särskilt hur man stannar och stänger av utrustningen på ett säkert sätt. Läs alla säkerhetsföreskrifter noggrant.



**VARNING**

**Risk för allvarliga skador - Läs alla instruktionsböcker.** Denna bilaga till den ursprungliga bruksanvisningen för vedkapen/vedklyven innehåller inte all nödvändig information om en säker och korrekt användning av utrustningen. Se till att du har tagit emot och läst igenom originalbruksanvisningen som medföljer maskinen. Kontakta din Avant- eller Japa-återförsäljare om originalbruksanvisningen inte finns tillgänglig.

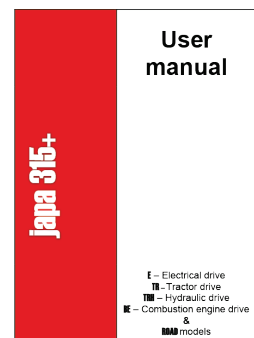

#### Läs alla säkerhetsanvisningar noggrant innan du hanterar arbetsredskapet



**VARNING**

- När du ansluter ett redskap till lastaren **ska du se till att låsstiften i lastarens snabbkopplingsplatta är i den lägre positionen och att de har låst redskapet vid lastaren.** Lyft eller flytta aldrig ett olåst redskap.
- Det här redskapet är utformat för att användas av en användare åt gången. Låt ingen annan vistas i utrustningens riskområde medan den används.
- Transportera alltid redskapet så lågt som möjligt för att bibehålla en låg tyngdpunkt och håll teleskopbommen indragen medan du kör.
- **Risk för klämning och skärning - Vedmaskinen får endast användas av en användare åt gången.** Tänk på att sågbladet, den starka cylindern och den vassa klyvkilen kan orsaka allvarliga skador om de inte hanteras på ett korrekt sätt. Användningen av vedmaskinen är förenat med en risk för kläm- och skärskador. Låt inte andra personer komma i närheten av redskapet när det används. Håll ett säkerhetsavstånd på minst 2 meter.
- **Risk för att bli överkörd av rörliga maskiner - Använd aldrig vedkapen/vedklyven om någon sitter i lastarens förarsäte.** Operatören ska vara den enda personen som ska arbeta med och befinna sig i närheten av redskapet och lastaren.
- **Risk för krosskador - Gå inte under matarbandet.** Håll ett säkerhetsavstånd på minst 2 meter.



- **Risk för vältning - Håll laster nära marken medan du kör.** Vid transport av tung last kan lastarens tyngdpunkt skifta, vilket kan leda till att lastaren tippar. Håll vid transport alltid redskapet så lågt och nära maskinen som möjligt med teleskopbommen helt indragen, för att hålla tyngdpunkten så låg som möjligt och för bästa stabilitet.
- **Risk för krosskada - Gå aldrig själv och låt inte heller andra gå under lasten, lastarbommen eller redskapet.** Lastarens tyngdpunkt kan skifta när du lämnar förarsätet, vilket kan leda till att maskinen välter. Kom alltid ihåg att bommen kan sänkas oväntat på grund av stabilitetsförlust, mekaniskt fel eller om en annan person manövrerar lastarens styranordningar, vilket kan leda till krosskador. Lastaren är inte avsedd för att hålla laster upphöjda under längre perioder. Sänk ned redskapet stadigt på marken innan du lämnar förarsätet och låt aldrig någon vistas under bommen eller redskapet.
- När du använder vedmaskinen, se till att den står stadigt på marken. När du använder vedmaskinen fränkopplad från lastaren med slangförlängningssatsen, var särskilt uppmärksam så att redskapet förblir stadigt i upprätt läge.
- Se till att endast använda arbetsredskap i gott skick. Kontrollera arbetsredskapet noggrant med regelbundna intervaller. Modifiera inte arbetsredskapet på ett sätt som äventyrar dess säkerhet. Det är förbjudet att borra hål i arbetsredskapet och det är strikt förbjudet att svetsa eller på annat sätt fästa krokar eller andra objekt på arbetsredskapet.
- Håll lastarens leder raka när du hanterar tunga laster. När du vänder lederna, kan det hända att lastaren tippar framåt.
- Se till att ytan klarar av den totala lasten. Följ även anvisningarna för inställning av korrekt däcktryck.
- Stäng av lastaren och placera redskapet i en säker position, vilket visas i Säker stopprocedur, innan någon form av rengöring, underhåll eller justering.
- Håll uppsikt över omgivningen och eventuella andra personer och maskiner som rör sig i närheten. Var uppmärksam på terrängens konturer och andra risker, såsom grenar och träd som kan sticka in i förarhytten, lösa stenar och hala underlag.
- Använd endast utrustningen för dess avsedda ändamål. Annat användningsändamål kan skapa onödiga säkerhetsrisker och utrustningen kan skadas.
- Se till att lastaren är utrustad med erforderliga säkerhetsanordningar och att de fungerar som de ska. Användning av säkerhetsbälte är ett måste. Om det finns särskilda säkerhetsrisker med driftområdet, ska du använda lämplig säkerhetsutrustning.
- Läs även säkerhetsanvisningarna och anvisningarna om korrekt användning av lastaren i lastarens användarhandbok.





**FARA**

**Risk för krosskador - Att gå under lastarbommen eller ett redskap kan orsaka allvarlig skada eller dödsfall.** Gå aldrig under lastarbommen och låt inte andra komma nära en upplyft bom eller ett redskap. Vistelse under ett upphöjt redskap eller en upphöjd lastarbom är farligt, eftersom bommen kan sänkas på grund av förlust av stabilitet, mekaniskt fel eller när en annan person manövrerar lastarens spakar. Sänk ned redskapet stadigt på marken i ett säkert läge innan du lämnar förarsätet.

Kom ihåg att lastarens bom kan sänkas eller tippa även då motorn har stängts av (krossrisk). Lastaren är inte avsedd för att hålla laster upphöjda under längre perioder. Sänk alltid arbetsredskapet till en säker position innan du lämnar förarsätet.



## 3.1 Säker stopprocedur

**Säker avstängning av redskapet innan du går nära det:**



**VARNING**

**Stäng alltid av redskapet enligt säker stopprocedur innan du lämnar förarsätet.** Säker stopprocedur förhindrar att redskapet rör sig oavsiktligt. Observera att lastarens bom kan sänkas även när lastarmotorn är avstängd. Säker stopprocedur:

- Sänk ned bommen helt och sätt ner redskapet på marken.
- Stäng av lastarmotorn och aktivera parkeringsbromsen.
- Släpp ut resttrycket ur hydraulsystemet; för alla hydrauliska manöverspakar till sina ändlägen några gånger.
- Ta ut tändningsnyckeln för att förhindra oavsiktlig start.

### 3.2 Personlig skyddsutrustning

**Kom ihåg att använda lämplig personlig skyddsutrustning:**



- Bullernivån vid förarsätet kan överskrida 85 dB(A), beroende på lastarmodell och driftcykel. Långvarig exponering för högt ljud kan orsaka hörselskador. Bär hörselskydd när du arbetar med lastaren.



- Bär skyddshandskar.



- Bär skyddsskor närhelst du arbetar med lastaren.



- Bär skyddsglasögon, t.ex. när du hanterar hydrauliska komponenter.

## 4. Tekniska specifikationer

Tabell 2 – Vedmaskin – Specifikationer

<b>Produktnummer</b>	<b>A446852</b>
Max. kaplängd:	500 mm
Max. stockdiameter:	300 mm
Såg:	Motorsåg med 13" fläns
Max. klyvkraft:	5,6 ton (56 kN)
Transportbandets längd:	2300 mm
Vikt, med matarband:	488 kg
Vikt, med matarband och stocklyftare:	533 kg
Dimensioner, transportkonfiguration: L x B x H	2780 x 1030 x 2450 mm
Rekommenderat hydrauloljeflöde:	30 l/min, 22,5 MPa (225 bar)
Maximal inmatning av hydraulkraft:	35 l/min, 22,5 MPa (225 bar)
Kompatibla AVANT lastarmodeller:	Se tabell 1, Avsett användningsändamål
<b>Tillval</b>	
Hydraulisk stocklyft (ej för användning med 400-seriens lastare):	A446881
Hydraulslangsats, längd 10 m (möjliggör användning av vedmaskinen på ett längre avstånd från lastaren):	A448076
6-vägs klyvkiel:	A446992

## 5. Koppla arbetsredskapet

Det är enkelt och går snabbt att fästa redskapet på lastaren, men det måste göras med försiktighet. Redskapet monteras på lastarbommen med hjälp av snabbkopplingsplattan på lastarbommen och redskapets motsvarighet.

Om redskapet inte är låst på lastaren kan det lossna från lastaren och orsaka en farlig situation. Kör aldrig med lastaren och lyft aldrig lastbommen om redskapet inte är helt låst. Följ alltid kopplingsinstruktionerna nedan för att förhindra farliga situationer. Håll också säkerhetsinstruktionerna i denna handbok i minnet.



**VARNING**

**Klämrisik - Se till att ett olåst redskap inte kan röra sig eller välta.** Uppehåll dig inte i utrymmet mellan redskapet och lastaren. Montera redskapet endast på jämna ytor.

Kör och lyft aldrig ett redskapet som inte har låsts.

### Avant snabbkopplingssystem:

#### Steg 1:

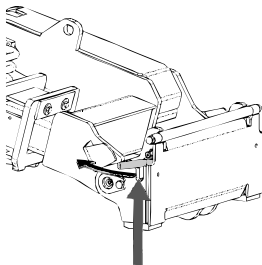

- Lyft upp snabbkopplingsplattans låsstift på lastaren och vrid dem bakåt till skåran, så att de är låsta i det övre läget.
- Om lastaren är utrustad med ett hydrauliskt låsningssystem för redskap, läs ytterligare anvisningar i lastarens bruksanvisning om användningen av låsningssystemet.
- Se till att hydraulslangarna är placerade så att de inte kommer in mellan kopplingsplattan på lastaren och redskapet, och att de inte heller kan klämmas eller skavas mot vassa kanter.

#### Steg 2:

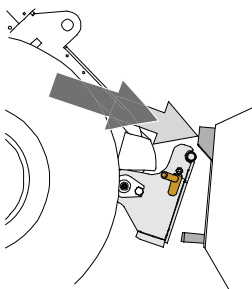

- Vrid snabbkopplingsplattan hydrauliskt till en snett framåtlutande position.
- Kör lastaren på redskapet. Om din lastare är utrustad med en teleskopbom kan du använda denna.
- Inrikta de övre stiften på lastarens snabbkopplingsplatta så att de hamnar under motsvarande konsoler på redskapet.

#### Steg 3:

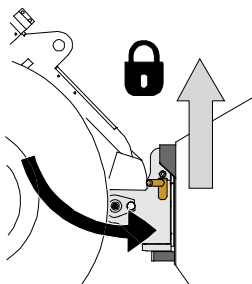

- Lyft upp bommen lite grann – dra bommens styrspak bakåt för att lyfta redskapet lite från marken.
- Vrid bommens styrspak åt vänster för att vrida snabbkopplingsplattans bottensektion på lastaren mot redskapet.
- Lås låsstiften manuellt eller lås den hydrauliska låsningen.
- **Kontrollera alltid att båda låsstiften har låsts.**



**VARNING**

**Klämrisk - Undvik att välta redskapet.** Överdriven lutning eller lyftning av ett olåst redskap ökar risken för att redskapet ska välta. Använd inte automatisk låsning av låsstiften när redskapet lyfts mer än en meter från marken. Tippa eller höj inte redskapet mer om låsstiften inte återgår till normalläge när du tippar. Sänk ned redskapet på marken och säkra låsningen manuellt.



**VARNING**

**Risk för fallande objekt - Förhindra att redskapet faller ner.**

Ett redskap som inte har låsts helt till lastaren kan falla på bommen eller mot maskinföraren, eller hamna under lastaren vid körning, vilket skulle leda till förlust av kontroll av lastaren. Kör och lyft aldrig ett redskapet som inte har låsts. Se till att låsstiften är i det nedre läget och när igenom redskapets fästen på båda sidor innan du flyttar eller lyfter redskapet.

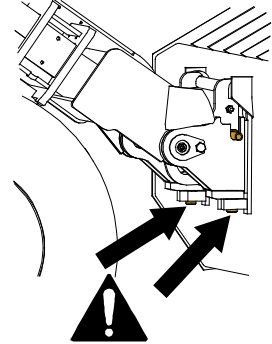

**VARNING**

**Säkerställ att lastaren är kompatibel med redskapet.** Förutom redskapets mekaniska kompatibilitet måste lastarens stabilitet, eventuell överbelastning av redskapet och lastarens styrsystems kompatibilitet säkerställas. Om du använder redskapet med en lastare som inte är lämplig att använda med den redskapsmodell du har, finns det risk att maskinen välter och att redskapet skadas på grund av överbelastning, förutom riskerna relaterade till okontrollerade rörelser hos redskapet och dess delar. Konsultera din Avant-återförsäljare innan du använder det här redskapet om din lastare inte finns listad i tabell 1 på sidan 6.

## 5.1 Fastsättning av hydraulkopplingar

På Avants lastare ansluts hydraulslangarna med en multikoppling. Om du har en äldre lastare i Avant 300–700-serien med konventionella kopplingar, och du vill byta till multikopplingssystemet, ska du kontakta din Avant-återförsäljare eller serviceställe för anvisningar eller installationservice.



**VARNING**

**Risk för att redskapet kommer i rörelse och att hydraulolja sprutar ut - Koppla aldrig till eller från snabbkopplingar eller andra hydrauliska komponenter medan externhydraulikens styrspak är låst i på-läget eller om systemet är trycksatt.** Om du ansluter eller kopplar ifrån hydraulkopplingar medan systemet är trycksatt, kan det leda till oavsiktliga rörelser hos arbetsredskapet eller utslungning av högtrycksvätska, vilket kan leda till allvarliga skador och brännskador. Följ den säkra stopproceduren innan du kopplar ifrån hydrauliken.

**OBS!**

Håll alla rördelar så rena som möjligt; använd skyddslocken både på arbetsredskapet och på lastaren. Smuts, is, etc. kan det göra märkbart svårare att använda rördelarna. Lämna aldrig slangarna hängande på marken; placera kopplingarna på hållaren på arbetsredskapet.

### Ansluta multikopplingssystemet:

1. Rikta in stiften i redskapets koppling med motsvarande hål i lastarens koppling. Multikopplingen ansluter inte om redskapets kontakt är upp och ned.
2. Anslut och lås multikopplingen genom att vrida spaken mot lastaren.

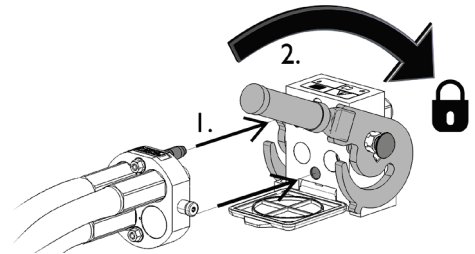

Spaken bör vara enkel att flytta hela vägen till dess låsposition. Om spaken inte glider smidigt, ska du kontrollera inriktningen och positionen för kopplingen och rengöra kontaktarna. Stäng även av lastaren och frigör resterande hydrauliskt tryck.

### Koppla från multikopplingssystemet:

Innan du kopplar från, ska du ställa ned redskapet på en fast och jämn yta.

1. Stäng av lastarens externhydraulik.
2. Medan du trycker på upplåsningsskruven, vrid spaken för att koppla från kontakten.
3. När du är klar med åtgärden, sätt multikopplingen i dess hållare på redskapet.

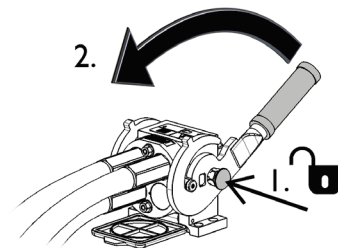

### Koppla från hydraulslangar:

Innan du kopplar från rördelarna, sänk ned arbetsredskapet till en säker position på en fast och jämn yta. Vrid styrspaken i hjälphydrauliken till dess neutrala läge.

#### **OBS!**

När du kopplar loss redskapet, koppla alltid först från hydraulkopplingarna innan du låser upp snabbkopplingsplattan, detta för att förhindra slangskador och oljeläckage. Återmontera skyddslocken på kopplingarna för att förhindra orenheter från att komma in i hydraulsystemet.

### Frigöra resterande hydrauliskt tryck:

Om det fortfarande finns resttryck i arbetsredskapets hydraulsystem, går det ofta att koppla från hydraulkopplingarna, men det kan bli svårt att koppla dem nästa gång. Om rördelarna inte går att ansluta, måste resttrycket frigöras genom att vrida på styrspaken i lastarens hjälphydraulik när motorn är avstängd. Säkerställ att det inte kvarblir något resttryck i arbetsredskapets hydraulsystem genom att stänga av lastarens motor och flytta lastarens styrspak för hjälphydraulik bakåt och framåt innan du kopplar från kopplingarna.

## 5.2 Används med förlängningsats för hydraulslangarna

### 5.2.1 Installation av hydrauliska komponenter



**Fara för kläm- och krosskador - Säkerställ att inte någon del av redskapet kan röra sig.**

- Se till att redskapet är ordentligt nedsänkt på marken.
- Stäng av lastarens motor och ställ in rörliga komponenter så att de inte orsakar hydrauliskt tryck i systemet.
- Ingen del av redskapet får stödjas av endast hydraultryck eller hydraulcylindrar.
- Lossa inte på en koppling om någon del av redskapet skulle kunna röra sig som en följd.
- Använd ytterligare stöd vid behov.



#### 5.2.1.1 Kvalifikationskrav för installation av hydrauliska komponenter

##### *Innan du installerar slangförlängningssatsen*

Kunskap och färdigheter beträffande hydraulisk montering krävs för att utföra monteringen. Ni rekommenderas överlämna monteringen av hydrauliska komponenter till kvalificerade servicetekniker. Varken tillverkaren eller dess representanter är ansvariga för skador eller förluster som uppkommer till följd av felaktiga eller ofullständiga monteringar. Om du har ytterligare frågor eller behöver hjälp med monterings tjänster, ska du kontakta din närmaste Avant-återförsäljare eller -serviceställe.



**Risk för injektion av vätska under högt tryck genom huden.** Monteringen omfattar montering av hydrauliska komponenter. Felaktig montering eller lösa anslutningar kan orsaka att högtrycksvätska slungas ut. Följ alla anvisningar och samtliga säkerhetsprocedurer beträffande hydraulisk montering noggrant.

Anvisningarna i det här kapitlet är avsedda för kvalificerade servicetekniker och personer med utbildning i och erfarenhet av hydrauliska monteringar.



**Risk för allvarliga personskador.** Säkerhetsprocedurerna beträffande hydrauliska monteringar gäller både montering av nya komponenter och vid modifiering av befintliga hydrauliska system. Följande monteringsanvisningar inkluderar den nödvändiga informationen som du behöver vid monteringen, men det är endast tillåtet att montera eller modifiera om personen som utför arbetet kan göra det på ett säkert sätt.

Följande säkerhetsprocedurer och allmänna säkerhetsåtgärder beträffande hydrauliska system måste följas. Kontakta din lokala Avant-återförsäljare eller -serviceställe för mer information och för hjälp med monterings tjänster.

Skydda miljön från läckande hydraulolja och förhindra att olja avtappas på marken. Om en hydraulslang lossnar, ska du hålla den upprätt eller igentäppt, så att läckaget blir så litet som möjligt.

**OBS!**

**OBS!**

Rengör utrustningen noggrant innan du påbörjar monteringsarbetet och se till att till exempel smuts, damm och vatten inte kommer in i de hydrauliska komponenterna eller i hydrauloljan. Behåll skyddshöljerna på plats tills komponenterna kan monteras direkt. Följ säkerhetsprocedurerna och bär lämplig personlig skyddsutrustning.

### 5.2.1.2 Säkerhetsanvisningar för hydrauliska monteringar

**Utslungning av vätska med högt tryck kan penetrera huden och orsaka allvarliga skador:**



**Risk för injektion av vätska under högt tryck genom huden - Ejektion av vätska under högt tryck kan penetrera huden och orsaka allvarliga skador.**

Innan du hanterar hydrauliska komponenter, ska du se till att redskapets och lastarens hydrauliska system är helt tryckfritt. Hantera aldrig trycksatta anslutningar.

Håll aldrig handen hårt om eller i närheten av en anslutning då du drar åt eller öppnar den, eller då du söker efter läckage. Använd en bit kartong för att hitta läckage.

Uppsök genast läkarvård om hydraulvätska tränger igenom huden på dig. Även allmän hudkontakt med olja kan vara skadligt. Bär alltid skyddshandskar, skyddsglasögon och skyddskläder.



**Innan du hanterar hydraulaggregat:**



1. Låt det hydrauliska systemet i lastaren och i redskapet svalna helt innan du utför något som helst arbete på de hydrauliska systemen.
2. Se till att lastarbommen och redskapets övriga delar inte kommer åt att röra sig och därmed orsaka risk för kross- eller klämskador:
  - Sänk ned lastarbommen till dess lägsta position och sänk ned redskapet ordentligt på marken. Bästa stabilitet uppnår du genom att hålla redskapet låst på lastaren.
  - Sätt alla rörliga komponenter i ett läge där de inte stöds av hydraulcylindrar.
  - Använd ytterligare stöd eller lyftutrustning vid behov.
3. Stäng av lastarmotorn.
4. Flytta hjälphydraulikens styrspak till dess yttersta läge flera gånger för att frisläppa resttrycket.
5. Koppla loss multikopplingen eller snabbkopplingarna från lastarens hjälphydraulik för att förhindra att hydrauloljan rinner ut.



## 5.2.1.3 Dra åt hydrauliska anslutningar

Dra åt anslutningarna försiktigt i enlighet med angivna anvisningar och säkerhetsprocedurer. Kom ihåg att anslutningen går sönder om du drar åt för hårt. Dra försiktigt åt basanslutningar med manuella verktyg med måttligt vridmoment. Vinkelanslutningarna bör dras åt sist, efter att slangarna har monterats i respektive klämman.

1. Låt det hydrauliska systemet i lastaren och i redskapet svalna helt innan du utför något som helst arbete på de hydrauliska systemen.
2. Se till att lastarbommen och redskapets övriga delar inte kommer åt att röra sig och därmed orsaka risk för kross- eller klämskador:
3. Sänk ned lastarbommen till dess lägsta position och sänk ned borsten ordenligt på marken. Bästa stabilitet uppnår du genom att hålla redskapet låst på lastaren.
4. Stäng av lastarmotorn.
5. Flytta hjälphydraulikens styrspak till dess yttersta läge flera gånger för att frisläppa resttrycket.
6. Koppla loss multikopplingen eller snabbkopplingarna från lastaren för att förhindra att ydrauloljan rinner ut.

### Avsmalnande anslutningar av JIC-typ:

- Smörj anslutningarnas inre ytor och gängor.
- En anslutning av JIC-typ dras inte åt endast med vridmoment och kräver inte mycket kraft vid någon punkt av åtdragningen. Överdriven åtdragning eller obalans gör så att anslutningen går sönder.
- Vrid anslutningen manuellt så långt det går och dra därefter lätt åt med verktyg för att säkerställa att anslutningen är korrekt gängad. Om du upptäcker en tydlig ökning av kraften som behövs, ska du dra åt anslutningen till dess slutliga åtdragning i 1/3 till 1/2 varv med verktyg.
- Efter åtdragningen ska du prova att vrida hydraulslangen manuellt, anslutningen bör vara stilla.

**OBS!**

### Testa för att hitta eventuellt läckage



**FARA**

Innan du kontrollerar efter läckage eller går i närheten av hydrauliska anslutningen, ska du göra följande för att undvika att trycksatt hydraulolja sprutar ut:

- Stäng av lastarmotorn.
- Gör det hydrauliska systemet helt tryckfritt.
- Torka de hydrauliska komponenterna helt rena för att lättare hitta eventuellt läckage.
- Lägg bitar av kartong runt anslutningarna för att upptäcka läckage.
- Starta motorn. Vid tomgång ska du manövrera hjälphydraulikens styrspak som kortast ett par gånger. Stäng av motorn, gör hydrauliken helt tryckfri och kontrollera efter eventuella tecken på läckage. Dra vid behov åt.
- Upprepa testet genom att gradvis öka motorvarvtalen och drifttiden. Använd båda riktningarna för styrspaken i hjälphydrauliken.



**FARA**

**Risk för injektion av vätska under högt tryck genom huden - Kontrollera hydraulanslutningarnas åtdragning noga.** Använd tomgångsvarvtal när du startar för första gången och håll ett säkerhetsavstånd på grund av risken för att hydraulvätska ska spruta ut. Stäng av lastaren och frisläpp resttrycket innan du kontrollerar efter läckage. Kom ihåg att använda och bära skyddsutrustning.

**FARA**

**Risk för injektion av vätska under högt tryck genom huden - Testa aldrig åtdragningen av de hydrauliska komponenterna genom att hålla händerna i närheten av anslutningarna.** Dra aldrig åt en trycksatt hydraulisk anslutning, eftersom anslutningen kan då gå sönder och oljan som frisläpps kan orsaka allvarliga skador.

### ***Kontrollera dragningen av slangar och redskapets rörelser***

Efter åtdragningen av de hydrauliska komponenterna, ska du noggrant testa redskapets rörelser. Kontrollera att hydraulslangarna inte töjs ut eller kläms i någon av lastarbommens eller redskapets lägen samt att slangarna inte kommer i kontakt med vassa kanter.

## 6. Användarinstruktioner

Öva på att använda redskapet och dess styrspakar i ett öppet och säkert område. Om du inte är bekant med den specifika lastarmodellen rekommenderas du att öva på användningen av den utan redskap.

När vedkapen/vedklyven och dess hydraulslangar har kopplats samman enligt anvisningarna, är de redo för arbetet. Se originalbruksanvisningen för utrustningen för mer information om hur du använder maskinen samt följande ytterligare information.



**VARNING**

**Risk för att krossa händerna - Håll händerna på avstånd från klyvningsområdet.** Håll alla skydd på plats och kontrollera att manöverdonen fungerar som de ska. Ändra aldrig redskapets manöverdon. Låt aldrig andra komma nära vedklyven.



**VARNING**

**Risk för att kossas av en lastare i rörelse - Aktivera parkeringsbromsen innan du lämnar förarsätet.** Ställ ned redskapet på marken och lägg i parkeringsbromsen innan du lämnar förarsätet.



**VARNING**

**Risk för krossador - Låt aldrig någon gå under ett upplyft redskap eller lastarens bom.** Kom ihåg att lastarens bom kan sänkas eller tippa även då motorn har stängts av (krossrisk). Lastaren är inte avsedd för att hålla laster upphöjda under längre perioder. Sänk alltid arbetsredskapet till en säker position innan du lämnar förarsätet.



**VARNING**

**Risk för klämskador - Sänk ner redskapet stadigt på marken vid användning.** Vedklyven är endast avsedd att användas på marken. Gå aldrig under en upplyft lastarbom eller redskapet. Observera att lastarbommen kan sänkas eller tiltas även om motorn har stängts av.

## 6.1 Kontroller före användning

Kontrollera vedkapen/vedklyven och arbetsområdet en gång till innan du börjar arbeta. En snabb inspektion av utrustningen och arbetsområdet före användning är ett sätt att säkerställa säkerheten och bästa prestandan.

- Kontrollera att knivskyddet sitter på plats och att uttömningsbandet är nedsänkt.
- Kontrollera att manöverdonen fungerar korrekt genom att köra några cykler med klyven utan ved innan en stock läggs på plats.
- Manövrera endast redskapet från operatörsområdet bredvid reglagen på vedkapen/vedklyven.
- Säkerställ att kringstående håller sig på ett tryggt avstånd när utrustningen används. Låt inte andra vistas i närheten av bommens riskområde eller direkt framför lastaren. Kontrollera dessutom alltid att det är säkert att backa med lastaren. Anta aldrig att kringstående håller sig där du senast såg dem; i synnerhet barn dras ofta till rörlig utrustning.
- Kontrollera redskapets och lastarens allmänna skick samt att hydraulolja inte läcker ut. Gör de dagliga kontrollerna av lastaren, se lastarens bruksanvisning. Redskapet får inte användas om lastarens hydraulsystem eller redskapet är defekt. Se kapitel 7 för underhållsanvisningar.
- Använd endast redskapet och lastarens styranordningar från förarplatsen. Säkerställ att lastaren och redskapet används på ett säkert sätt och för det avsedda ändamålet. Låt inte barn använda utrustningen.
- Kom ihåg rätt arbetsmetoder och lämna inte förarplatsen i onödan.

### 6.1.1 Kvalifikationer för maskinförare

Den som vill använda vedkapen/vedklyven måste:

- Vara bekant med redskapets avsedda användning.
- Veta hur man använder lastaren på ett säkert sätt under olika driftförhållanden.
- Läs och alltid följ instruktionerna i den här bruksanvisningen om redskapets användning.
- Förvara denna samt lastarens bruksanvisning tillgängligt.
- Säkerställ att lastaren och redskapet används på ett säkert sätt och för det avsedda ändamålet.
- Låt aldrig barn använda utrustningen.
- Använd aldrig lastaren eller redskap under påverkan av alkohol, droger, läkemedel som kan påverka omdömesförmågan eller orsaka sömnhet eller om du av andra medicinska skäl inte är kapabel att använda utrustningen.
- Fullborda eventuell obligatorisk utbildning som krävs av arbetsgivaren innan användning.

## 6.2 Drift

### Uppställning av vedmaskinen

1. Ställ upp utrustningen på en plan yta som kan bära vikten av utrustningen och veden. Rensa området från eventuella hinder som kan utgöra en snubbelrisk. Arbetsområdet måste vara halkfritt.
2. Använd vedklyven i dagsljus eller i ett väl upplyst område och endast i väl ventilerade utrymmen.
3. Sänk ner vedmaskinen stadigt på marken och aktivera lastarens parkeringsbroms.
4. Sänk elevatoren till arbetsläge. Se bilden intill.



### Uppställning av vedmaskinen längre bort från lastaren

1. Ställ upp utrustningen på en plan yta som kan bära vikten av utrustningen och veden. Rensa området från eventuella hinder som kan utgöra en snubbelrisk. Arbetsområdet måste vara halkfritt.
2. Sänk ned vedmaskinen på marken. Koppla bort redskapet från lastaren enligt säker stopprocedur. Se sidan 9.
3. Kör lastaren till önskad plats upp till 10 meter från vedmaskinen.
4. Sänk elevatoren till arbetsläge. Se bilden intill.
5. Installera hydraulslangarna (tillval) mellan redskapets originalslangar och redskapets multikontakt. Se sidan 15.

**OBS!**

Se till att hydraulslangarna är placerade så att de inte stör driften, och att de inte heller kan klämmas eller skavas mot rörliga komponenter.

### Aktivering och inaktivering av vedklyven:

	<ol style="list-style-type: none"> <li>1. Se till att vedmaskinen är inställd på arbetsläge, som beskrivs i denna instruktionsbok.</li> <li>2. Justera lastarens motorvarvtal så att hydrauloljeflödet ligger inom de rekommenderade värdena. Överskrid aldrig max. hydrauloljeflödet på 30 l/min.  Beroende på lastarmodellen kan en eller två hydraulpumpar användas för att minska motorljudet. Observera att onödigt högt motorvarvtal inte förbättrar klyvkraften.</li> <li>3. Flytta externhydraulikens styrspak på lastaren till dess låsta läge för att starta hydrauloljeflödet till vedmaskinen.</li> <li>4. Använd vedmaskinen enligt anvisningarna i instruktionsboken för Japa 315.</li> </ol>
	<p>Släpp externhydraulikens styrspak till neutralläge och utför säker stopprocedur när vedmaskinen inte används aktivt.</p>



**Risk för allvarliga personskador - Förhindra oavsiktlig start.** För att säkerställa att redskapet inte startar av misstag, stäng av lastmotorn enligt säker stopprocedur. Lämna aldrig utrustningen utan uppsikt när motorn är i gång.

### Manövrering av vedmaskinen

Manövrera vedmaskinen och utför underhållsprocedurer enligt anvisningarna i utrustningens originalbruksanvisning, så att maskinens prestanda förblir på hög nivå.



**Klämrisk - Följ säker stopprocedur innan du rensar blockeringar.** Om stocken fastnar eller andra störningar uppstår vid användning, ska du först stoppa vedklyven och stänga av lastarmotorn innan du vidtar några andra åtgärder. Åtgärda störningen efter att motorn har stängts av.



**Risk för brännskador - Håll avstånd från heta ytor.**  
Redskapets hydrauldelar och hydrauloljan kan bli varmare än +80 °C. Håll avstånd från heta ytor. Bär personlig skyddsutrustning.



**OBS!**

Rengör lastarens oljekylare regelbundet; se lastarens användarmanual för ytterligare instruktioner. Överhettning av oljan minskar effekten och påverkar livslängden hos de hydrauliska komponenterna i både redskapet och lastaren.

**Hydraulisk stocklyftare (tillval)**

Hydraulisk stocklyftare A446881 finns som tillval. Stocklyftaren underlättar att lyfta upp stora stockar på matarbandet.

Den hydrauliska stocklyften får inte användas med lastare i Avant 400-serien på grund av redskapets totalvikt och lyftkapaciteten hos 400-seriens lastare.

Se den separata instruktionsboken för Japa 494 Stocklyftare för vidare instruktioner.

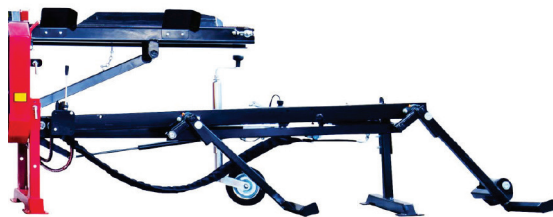

**Risk för allvarliga skador - Läs alla instruktionsböcker.**  
Denna bilaga till den ursprungliga bruksanvisningen för vedkapen/vedklyven innehåller inte all nödvändig information om en säker och korrekt användning av utrustningen. Se till att du har fått och även läst den ursprungliga instruktionsboken till Japa 494 stocklyftaren, som levereras med maskinen. Kontakta din Avant- eller Japa-återförsäljare om originalbruksanvisningen inte finns tillgänglig.

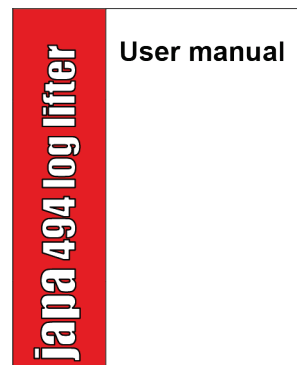

### Hydraulslangsats (tillval)

Tillvalet hydraulslangsats A448076 (1) möjliggör användning av vedkapen/vedklyven på ett längre avstånd från lastaren. Slangarnas längd är 10 meter. Multikontakten måste användas för att ansluta vedkapen/vedklyven till en lastare.

Ta bort multikontakten (2) från vedkapen/vedklyven och installera slangsetsen (1) mellan redskapet och multikontakten (2) på redskapet. Se sidan 15.

Se till att tryck- och returledningarna ansluts åt rätt håll under installationen. Anslut tryckförlängningen till tryckledningen (P) och returförlängningen till returledningen (T), anslut dem aldrig korsvis. Se bilden intill.

Båda hydraulslangarna i slangsetsen är likadana. Koppla bort och anslut dem en efter en för att undvika misstag.

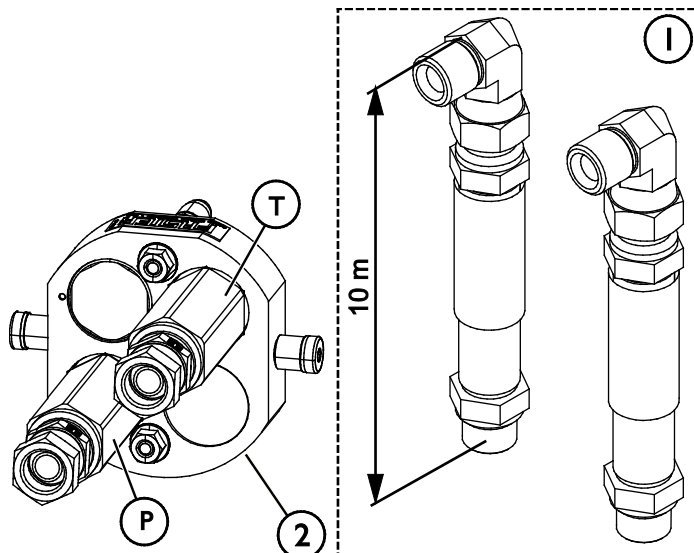

**Risk för allvarliga skador - Se till att koppla ihop hydraulslangarna på rätt sätt. Att korsa slangarna kommer att orsaka farlig funktionalitet hos redskapet. Anslut tryckförlängningen till tryckledningen och returförlängningen till returledningen.**

### 6-vägs klyvkiel (tillval)

Beroende på användning kan olika bladtyper användas. Vedkapen/vedklyven har ett standardblad för att klyva i fyra delar och ett 6-delat blad A446992 för större stockar som tillval.



## **7. Underhåll och garanti**

---

Instruktioner för underhåll och service finns i den ursprungliga Japa-instruktionsboken samt i reservdelslistan. Kontakta din AVANT-återförsäljare för reservdelar och underhållsservice.

Tillverkaren av vedmaskinen ger ett års garanti. Garantivillkor finns i Japas instruktionsbok. För garantianspråk, kontakta din AVANT-återförsäljare för ytterligare information.

Tillverkaren av vedmaskinen, Japa, tillhandahåller försäkran om överensstämmelse för utrustningen.



**AVANT<sup>®</sup>**